

Or. 2600.15.2017

Rozpoznanie cenowe na dostawę mebli

Urząd Miasta Bielsk Podlaski zaprasza do składania ofert w rozpoznaniu cenowym na meble, szafy – zabudowy w poszczególnych pokojach zgodnie z załącznikami. Postępowanie nie podlega przepisom ustawy z dnia 29 stycznia 2004 r. Prawo zamówień publicznych (Dz.U. z 2015 r. poz. 2164 z późn. zm.) – wartość zamówienia nie przekracza wyrażonej w złotych kwoty 30 000 euro (art. 4 pkt 8 ustawy)

1.Zamawiający:

Miasto Bielsk Podlaski
ul. Kopernika 1
17-100 Bielsk Podlaski
NIP 5432066155

2.Opis przedmiotu zamówienia:

1. Meble, szafy wolnostojące biurowo – ubraniowe, biurka wraz z montażem jak niżej:
 - szafa Załącznik Nr 1,
 - biurko Załącznik Nr 2,
 - biurko Załącznik Nr 3,
 - szafa Załącznik Nr 4,
 - szafa Załącznik Nr 5,
 - szafka Załącznik Nr 6,
 - szafa Załącznik Nr 7,
 - szafka – dostawka do biurka Załącznik Nr 8.
2. Korpus z płyty wiórowej o grubości 18 mm i fronty z płyty wiórowej o grubości 10 mm.
3. Kolorystyka: korpus, fronty i wieńce (górny i dolny) w kolorze buk i olcha w zależności od istniejących mebli w pomieszczeniu.
4. Wszystkie widoczne krawędzie trwale zabezpieczone klejką PCV, PP lub ABS grubości min. 1 mm w kolorze płyty.
5. Tył szaf z płyty HDF o grubości 3mm, wnętrze w kolorze zabudowy.
6. W szafkach zawiasy z cichym domykaniem.
7. Drzwi przesuwane wykonane w systemie profili i akcesoriów ze stopu aluminium, elementy jezdne powinny posiadać rolki z łożyskami kulkowymi np. Winnipeg 3.
8. W drzwiach szaf zamontowany zamek blokujący przesuwanie się drzwi. Każda szafa otwierana i biurka wyposażone w zamek. W biurkach zamek centralny z wkładką patentową, blokujący jednocześnie wszystkie szuflady.
9. Wkłady szuflad z wysokiej jakości tworzywa sztucznego.
10. Tył biurek z płyty wiórowej o grubości 18 mm w kolorze biurka. Błaty stołów z płyty wiórowej o grubości nie mniej niż 18 mm. Odboje na ścianę z płyty wiórowej o grubości 18 mm, kolorystyka dostosowana do koloru mebli w pomieszczeniu.
11. Uchwyty aluminiowe, dwupunktowe. Zawiasy puszkowe.

12. Część szaf wyposażona jest w drążek metalowy do wieszania.
13. Zalecany pomiar w obiekcie przed złożeniem oferty. **W przypadku realizacji zamówienia podane wymiary należy przed przystąpieniem do prac montażowych sprawdzić w obiekcie i dostosować do faktycznych wymiarów projektowanej szafy w danym pokoju.**
14. Gwarancja producenta 24 miesiące.
15. Wykonanie wg załączonych projektów (8 załączników).

3. Opis kryteriów, którymi Zamawiający będzie kierował się przy wyborze oferty.

Przy wyborze ofert Zamawiający będzie kierował się kryterium najniższej ceny. Wszystkie meble muszą być dostarczone i zamontowane w całości na miejscu przez wykonawcę na jego koszt.

4. Termin realizacji zamówienia.

Termin realizacji do 2 miesięcy od momentu wyłonienia wykonawcy.

5. Miejsce, sposób i termin składania ofert.

Ofertę należy złożyć w terminie do dnia 20-05-2017 r. w zaklejonej kopercie w siedzibie Urzędu Miasta Bielsk Podlaski ul. Kopernika 1, 17-100 Bielsk Podlaski, w Biurze podawczym lub pocztą na ww. adres, z dopiskiem „Oferta na dostawę mebli”.

6. Osoba do kontaktów.

Urszula Gościk Tel. 85 731 81 44.

KIEROWNIK BIURETU
Organizacyjno - Gospodarczego

Urszula Gościk

Załączniki:

1. Formularz ofertowy.
2. Wzór umowy.

FORMULARZ OFERTOWY

Dane Wykonawcy:

Nazwa:

Siedziba:

Poczta elektroniczna:

Nr telefonu i faksu:

REGON:

NIP:

Zamawiający:**Miasto Bielsk Podlaski****ul. Kopernika 1****17-100 Bielsk Podlaski**

tel. 085 73 18 100, fax 085 73 18 150

e-mail: um@bielsk-podlaski.pl

NIP: 5432066155

Ja/My niżej podpisani.....

z siedzibą:

1. Składamy niniejszą ofertę w „Rozpoznaniu cenowym na meble, szafy wolnostojące biurowo – ubraniowe, biurka i odboje zabezpieczające ścianę wraz z montażem w poszczególnych pokojach Urzędu Miasta”.
2. Oferuję realizację usługi będącej przedmiotem zapytania, zgodnie z wymogami opisanymi w rozpoznaniu cenowym za następujące ceny:
 - 2.1) szafa w pokoju nr 213 (wg Załącznika Nr 1) -cena bruttozł
 - 2.2) biurko w pokoju nr 303 (wg Załącznika Nr 2) -cena bruttozł
 - 2.3) biurko w pokoju nr 14 (wg Załącznika Nr 3) -cena bruttozł
 - 2.4) szafa w pokoju nr 14 (wg Załącznika nr 4) -cena bruttozł
 - 2.5) szafa w pokoju nr 3 (wg Załącznika Nr 5)- cena bruttozł
 - 2.6) szafka w pokoju nr 3 (wg Załącznika Nr 6) -cena bruttozł
 - 2.7) szafa w pokoju nr 115 (wg Załącznika Nr 7) -cena bruttozł
 - 2.8) szafka – dostawka do biurka w pokoju nr 218 (wg Załącznika Nr 8) -cena bruttozł
3. Termin realizacji zamówienia: 2 miesiące od dnia podpisania umowy
4. Oświadczamy, że uzyskaliśmy od Zamawiającego wszelkie informacje niezbędne do przygotowania oferty,
5. Wyrażamy zgodę na zapłatę faktur w terminie do 30 dni od daty ich wpływu do Zamawiającego.

Pieczęć i podpisy osób upoważnionych
do reprezentowania Wykonawcy:

Miejscowość i data

.....

.....

UMOWA

W dniu2017 r. pomiędzy Miastem Bielsk Podlaski reprezentowaną przez Jarosława Borowskiego Burmistrza Miasta Bielsk Podlaski, zwanym dalej Zamawiającym, NIP: 5432066155

a
.....prowadzącym działalność gospodarczą pod nazwą
..... zwanym dalej Wykonawcą NIP.....

W związku z wyborem oferty Wykonawcy, na podstawie przeprowadzonego rozpoznania cenowego zgodnie z art.4 pkt 8 ustawy z dnia 29 stycznia 2004 roku Prawo zamówień publicznych (Dz. U. z 2015 r. poz.2164 z póź. zm.) została zawarta umowa o następującej treści:

§ 1

PRZEDMIOT UMOWY

- 1.Przedmiotem umowy jest dostawa i montaż mebli, szaf wolnostojących biurowo – ubraniowych, biurkek w poszczególnych pokojach Urzędu Miasta Bielsk Podlaski w asortymencie i ilościach wskazanych w rozpoznaniu cenowym i ofercie.
- 2.Integralną częścią umowy jest oferta Wykonawcy.
- 3.Dostarczone meble będą wykonane zgodnie z opisem zawartym w rozpoznaniu cenowym, a ponadto będą nowe, nieużywane, zmontowane, ustawione w miejscach wskazanych przez Zamawiającego i gotowe do użytku.

§ 2

WARTOŚĆ UMOWY

- 1.Za prawidłowe wykonanie przedmiotu umowy Zamawiający zapłaci wykonawcy wynagrodzenie, w wysokości zł brutto (słownie:zł).
- 2.Ceny jednostkowe za poszczególne meble zawiera formularz ofertowy, przy czym ich wartość brutto nie ulegnie zmianie w okresie obowiązywania umowy.
- 3.Rozliczanie za wykonanie przedmiotu umowy nastąpi po dokonaniu odbioru mebli przez Zamawiającego bez zastrzeżeń, potwierdzonego podpisanym obustronnie protokołem odbioru. Wynagrodzenie wykonawcy zostanie wypłacone na podstawie prawidłowo wystawionej faktury, w terminie 30 dni od daty jej doręczenia. Fakturę należy wystawić na adres: Miasto Bielsk Podlaski ul. Kopernika 1, 17-100 Bielsk Podlaski, NIP **543 20 66 155**.
- 4.Wynagrodzenie Wykonawcy określone w ust. 1 obejmuje wszelkie koszty związane z realizacją przedmiotu niniejszej umowy.
- 5.Wykonawca wykona zamówienie w terminie do 2 miesięcy od dnia podpisania umowy.

§ 3 DOSTAWA

1. Wykonawca dostarczy meble do budynku Urzędu Miasta Bielsk Podlaski przy ul. Kopernika 1, na własny koszt i ryzyko, w terminie określonym w § 2 ust. 5.
2. Wykonawca zrealizuje dostawę w dniach od poniedziałku do piątku (w dni robocze Zamawiającego), w godzinach od 8.00 do 15.00. W uzasadnionych przypadkach Zamawiający może udzielić zgody na realizację umowy w innych dniach i godzinach.
3. Dostarczone meble muszą być tak zapakowane, aby zapobiec uszkodzeniu lub pogorszeniu ich stanu podczas transportu do miejsca przeznaczenia.
4. Dostawa polegać będzie na dostarczeniu i montażu mebli do miejsca wskazanego w ofercie.
5. Wykonanie zamówienia polegać będzie na ustawieniu i zamontowaniu mebli we wskazanych pomieszczeniach, w sposób określony przez Zamawiającego.
6. W przypadku stwierdzenia, podczas odbioru, że dostarczone meble nie są zgodne z zapisami rozpoznania cenowego, złożoną ofertą, Zamawiający niezwłocznie powiadamia o tym fakcie Wykonawcę, po czym strony sporządzają protokół rozbieżności, w którym:
 - a. zawarty zostanie wykaz stwierdzonych wad lub niezgodności dostarczonych mebli z postanowieniami rozpoznania cenowego i ofertą,
 - b. określony zostanie termin i sposób usunięcia stwierdzonych wad i niezgodności.
7. Jeżeli Wykonawca nie stawi się do sporządzenia lub podpisania protokołu rozbieżności w terminie wskazanym przez Zamawiającego, Zamawiający sporządzi protokół rozbieżności jednostronnie, zawiadamiając Wykonawcę o tym fakcie oraz wezwie go do usunięcia wad, nieprawidłowości lub niezgodności w terminie wskazanym w tym protokole.

§ 4 GWARANCJA

1. Meble objęte są gwarancją na okres 24 miesięcy od dnia podpisania protokołu odbioru, zgodnie ze złożoną ofertą, stanowiącą załącznik do umowy. Wykonawca zobowiązuje się do wystawienia dokumentu gwarancyjnego.
2. Jeżeli w okresie gwarancji meble okażą się wadliwe, Wykonawca zobowiązuje się do ich naprawienia lub, gdy naprawa okaże się niemożliwa, do ich wymiany na meble nowe, wolne od wad.
3. Warunki serwisu gwarancyjnego:
 - a. czas reakcji (rozumiany jako potwierdzenie przyjęcia zgłoszenia do realizacji przekazane Zamawiającemu za pomocą faksu): nie dłużej niż 48 godzin od momentu zgłoszenia usterki;
 - b. czas skutecznej naprawy: nie dłuższy niż 14 dni liczonych od momentu zgłoszenia usterki;
 - c. w przypadku trzykrotnej usterki tego samego elementu przedmiotu umowy Wykonawca zobowiązany jest do wymiany wadliwego elementu na nowy wolny od wad.

- d. dokumentem dokonania naprawy będzie protokół zdawczo-odbiorczy zawierający szczegółowe określenie dokonanych napraw lub wymiany elementów sporządzony przez Wykonawcę i zatwierdzony przez Zamawiającego.
4. Okres gwarancji ulega automatycznemu przedłużeniu o okres naprawy, tj. czas liczony od zgłoszenia do usunięcia usterki. W przypadku wymiany uszkodzonych elementów na nowe, gwarancja ulega przedłużeniu na te elementy.
5. Transport mebli do miejsca lokalizacji serwisu i z powrotem, dostarczenie naprawionych lub nowych części mebli w okresie gwarancji odbywać się będzie na koszt i ryzyko Wykonawcy.
6. W przypadku gdy Wykonawca nie wypełni warunków gwarancji lub wypełni je w sposób nienależyty, Zamawiający jest uprawniony do usunięcia wad w drodze naprawy na ryzyko i koszt Wykonawcy, zachowując przy tym inne uprawnienia przysługujące mu na podstawie niniejszej umowy.
7. Za wady mebli Wykonawca ponosi także odpowiedzialność z tytułu rękojmi na zasadach określonych w kodeksie cywilnym, od chwili podpisania protokołu odbioru.

§ 5 KARY UMOWNE

1. Ustala się odpowiedzialność Wykonawcy za niewykonanie lub nienależyte wykonanie umowy przez zapłatę kar pieniężnych:
- 1) w przypadku niewykonania umowy przez Wykonawcę lub odstąpienia od umowy w całości lub w części przez Zamawiającego z przyczyn leżących po stronie Wykonawcy, Wykonawca zapłaci Zamawiającemu karę umowną w wysokości 10% wartości umowy;
 - 2) w przypadku niewykonania umowy w terminie, o którym mowa w § 2 ust. 5, lub nieusunięcia w terminie stwierdzonych wad Wykonawca zapłaci Zamawiającemu karę umowną, w wysokości 0,5% wartości umowy za każdy dzień opóźnienia, jednak nie więcej niż 20% wynagrodzenia brutto, o którym mowa w § 2 ust. 1 niniejszej umowy.
2. w przypadku stwierdzenia wad przy odbiorze, Wykonawca zobowiązuje się do usunięcia wady (w tym poprzez dostarczenie mebli wolnych od wad w miejsce wadliwych) w wyznaczonym przez Zamawiającego terminie, bez osobnego wynagrodzenia z tego tytułu.
3. Niezależnie od naliczenia kar umownych, o których mowa w ust. 1, w przypadku nienależytego wykonania umowy Zamawiający ma prawo odmówić przyjęcia dostawy i odstąpić od umowy w całości lub w części, jeżeli Wykonawca w wyznaczonym terminie nie usunie stwierdzonych wad lub usterek. Zamawiający wykonuje prawo odstąpienia w ciągu 5 dni od zaistnienia przyczyny odstąpienia.
4. Jeżeli wysokość zastrzeżonej kary umownej nie pokryje poniesionej szkody, Zamawiający może dochodzić odszkodowania uzupełniającego na zasadach ogólnych.
5. Wykonawcy nie przysługuje odszkodowanie za odstąpienie Zamawiającego od umowy z przyczyn leżących po stronie Wykonawcy.
6. Wykonawcy przysługuje odszkodowanie w wysokości 10% wynagrodzenia brutto,

o którym mowa w § 2 ust. 1 niniejszej umowy w przypadku odstąpienia Zamawiającego od umowy z przyczyn zależnych od Zamawiającego.

7. Zamawiającemu nie przysługuje odszkodowanie za odstąpienie Wykonawcy od umowy z przyczyn leżących po stronie Zamawiającego.

8. Strony uzgadniają, że w razie naliczenia przez Zamawiającego kar umownych, Zamawiający potrąci kwotę będącą równowartością tych kar z wypłacanego wynagrodzenia Wykonawcy.

§ 6 POSTANOWIENIA KOŃCOWE

1. Wszelkie zmiany lub uzupełnienia postanowień niniejszej umowy wymagają zgody obu stron wyrażonej na piśmie pod rygorem nieważności.

2. Właściwym do rozpoznania sporów wynikłych na tle realizacji niniejszej umowy jest Sąd właściwy dla siedziby Zamawiającego

3. W sprawach nieuregulowanych niniejszą umową mają zastosowanie przepisy kodeksu cywilnego

4. Umowę sporządzono w czterech jednobrzmiących egzemplarzach, po dwa dla każdej ze stron.

5. Integralną częścią umowy jest oferta wykonawcy.

ZAMAWIAJĄCY

WYKONAWCA

POKÓJ 213

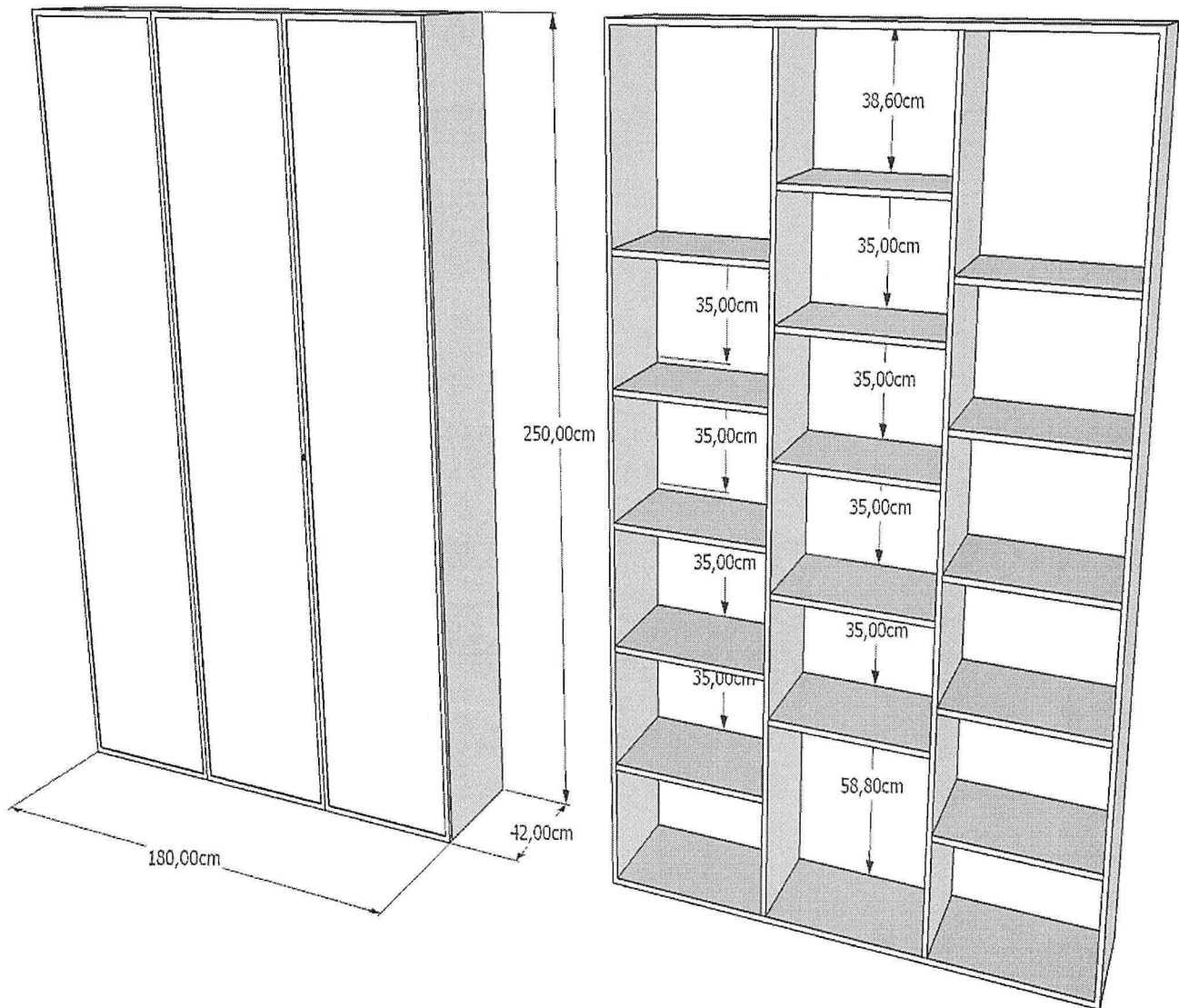

KOLOR NOWYCH MEBLI DOSTOSOWAĆ DO
ISTNIEJĄCYCH MEBLI

BEZWGLĘDNIENIE SPRAWDZIĆ POMIARY W NATURZE
PRZED WYKONANIEM MEBLI
SZAFA Z ZAMKIEM

POKÓJ 303

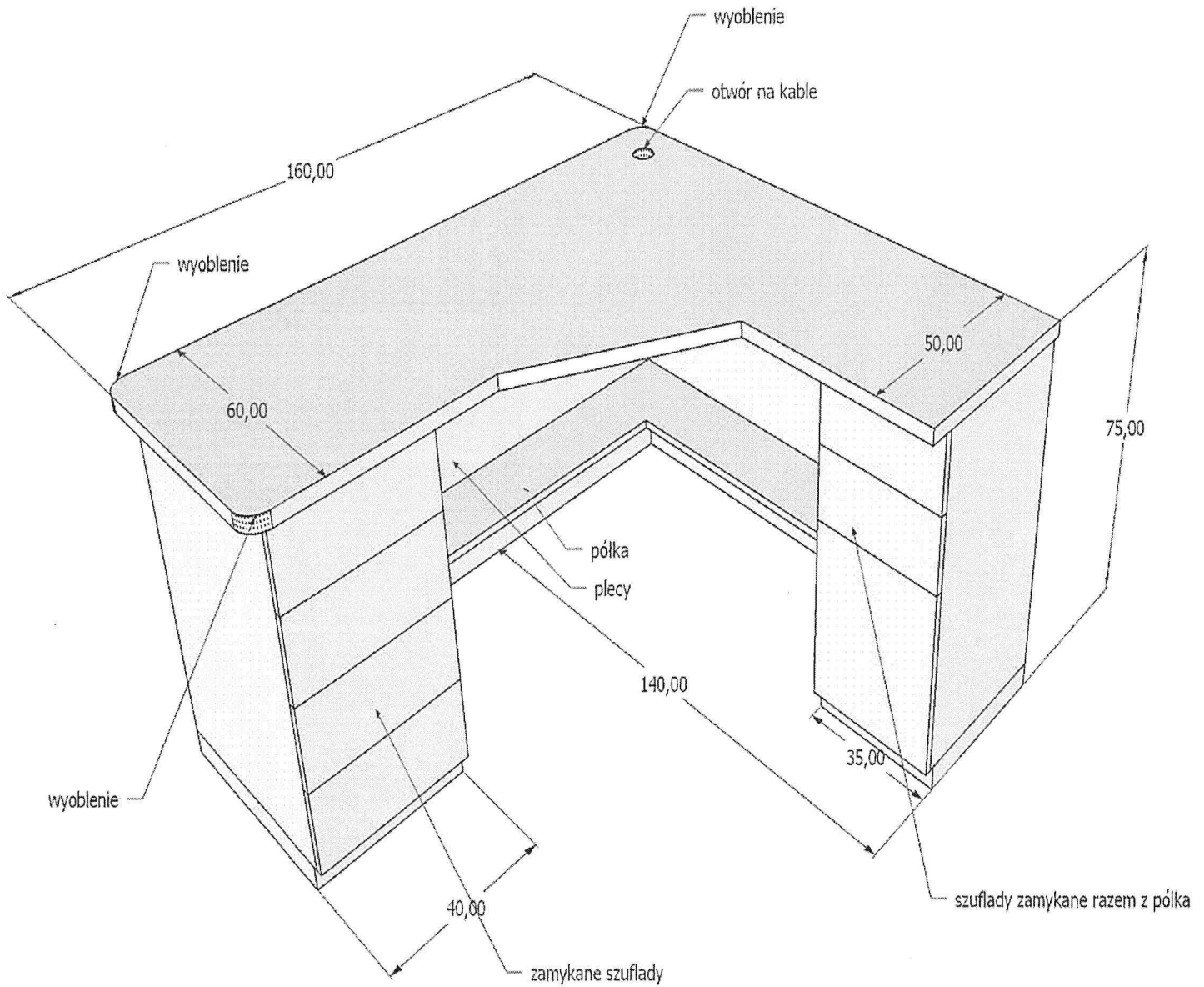

**KOLOR NOWYCH MEBLI DOSTOSOWAĆ DO
ISTNIEJĄCYCH MEBLI**

**BEZWGLĘDNIENIE SPRAWDZIĆ POMIARY W NATURZE
PRZED WYKONANIEM MEBLI**

ARCHIWUM

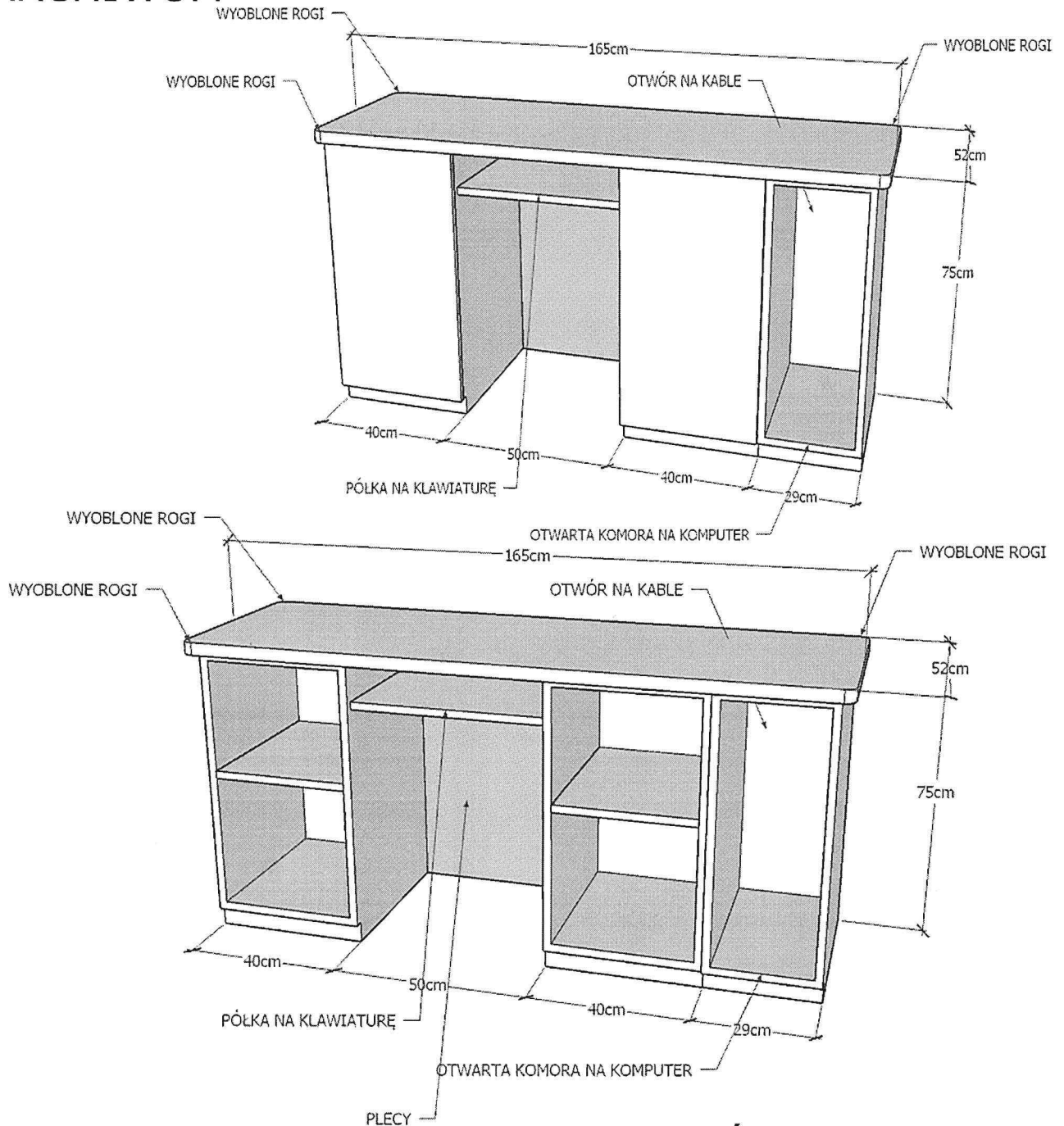

KOLOR NOWYCH MEBLI DOSTOSOWAĆ DO
ISTNIEJĄCYCH MEBLI

BEZWGLĘDNIENIE SPRAWDZIĆ POMIARY W NATURZE
PRZED WYKONANIEM MEBLI

SZAFKI ZAMYKANE

ARCHIWUM

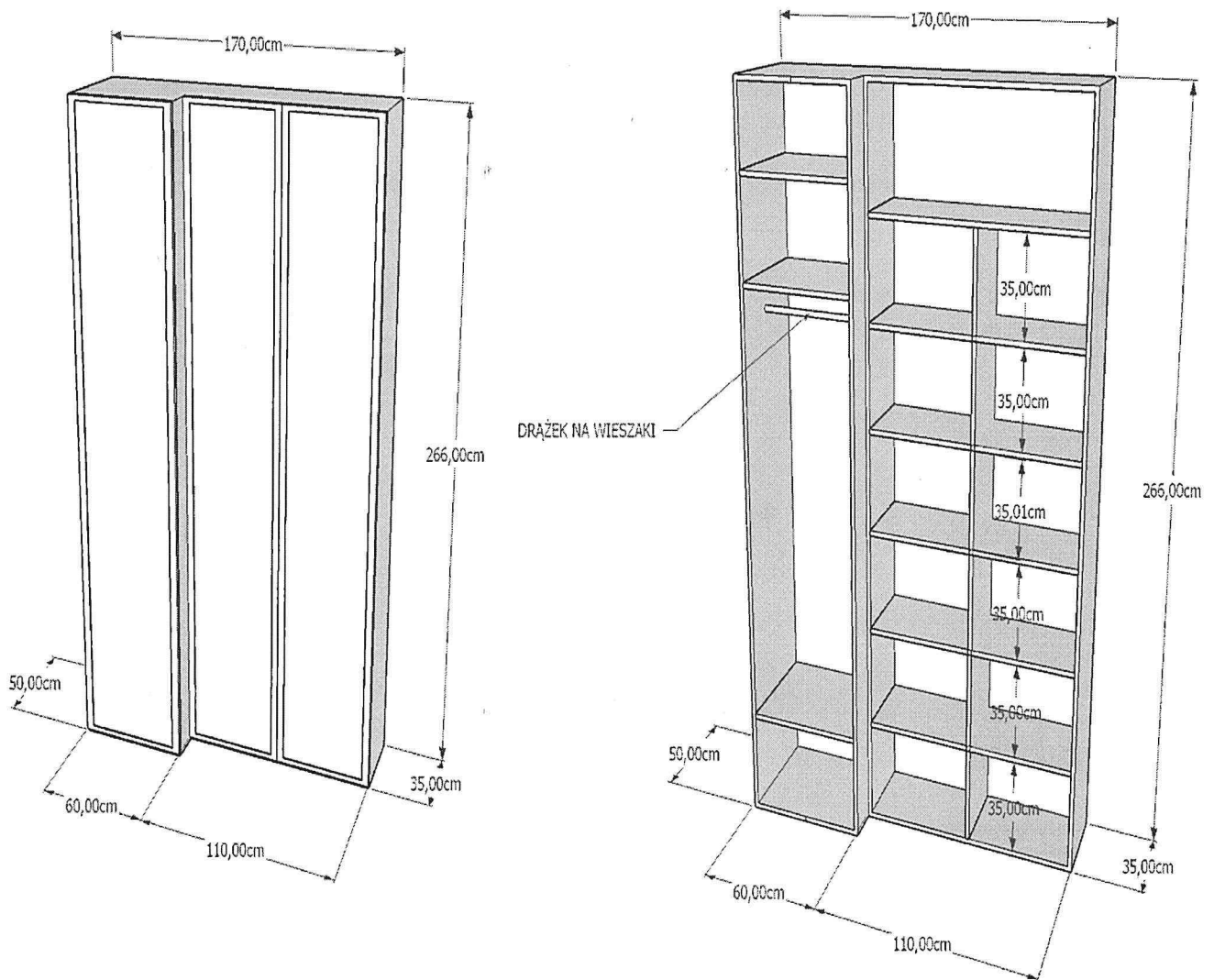

KOLOR NOWYCH MEBLI DOSTOSOWAĆ DO
ISTNIEJĄCYCH MEBLI

BEZWGLĘDNIENIE SPRAWDZIĆ POMIARY W NATURZE
PRZED WYKONANIEM MEBLI

SZAFKA Z ZAMKIEM

POKÓJ 3

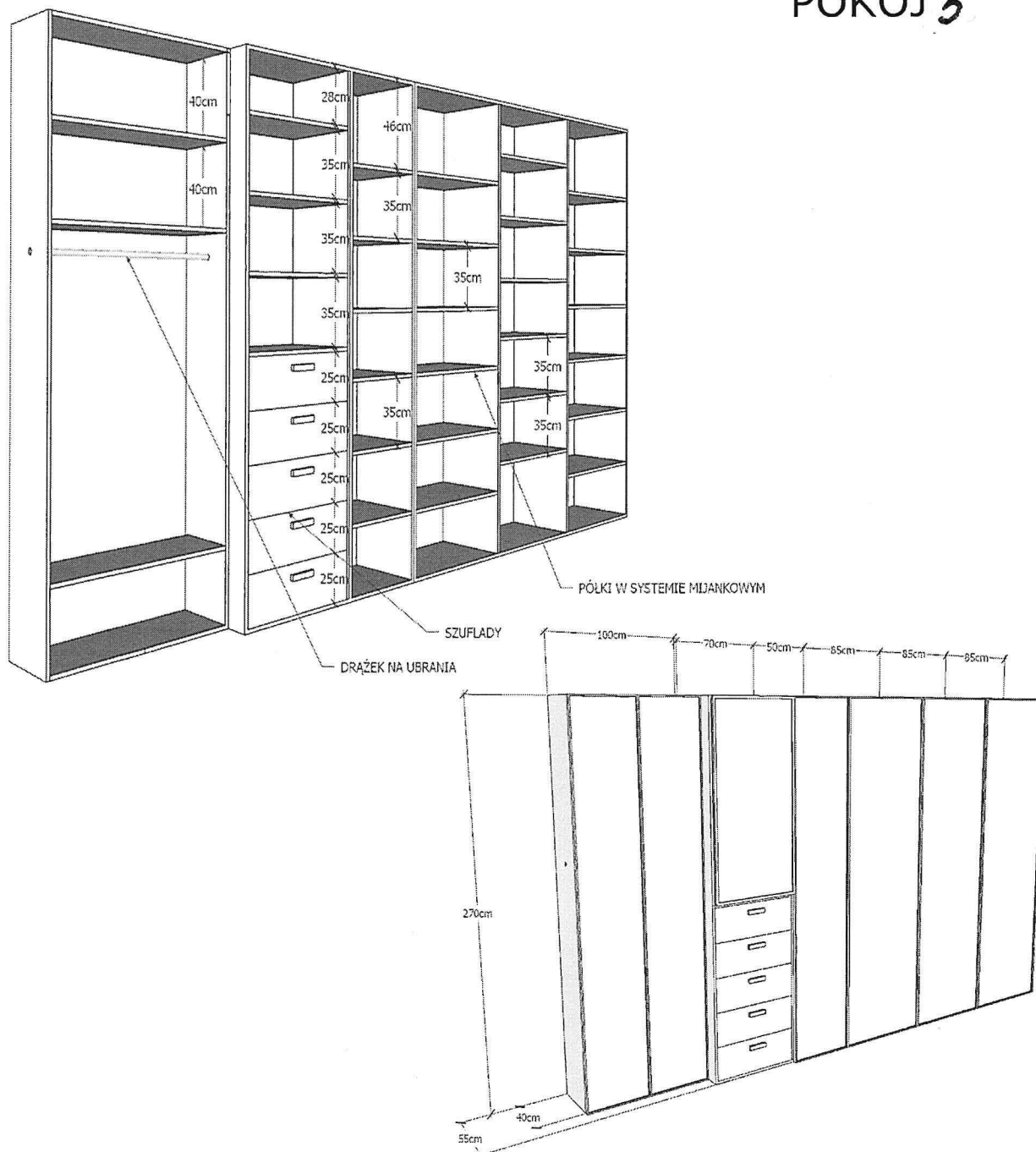

KOLOR NOWYCH MEBLI DOSTOSOWAĆ DO
ISTNIEJĄCYCH MEBLI

BEZWGLĘDNIENIE SPRAWDZIĆ POMIARY W NATURZE
PRZED WYKONANIEM MEBLI

SZAFY I SZUFLADY ZAMYKANE

POKÓJ 3

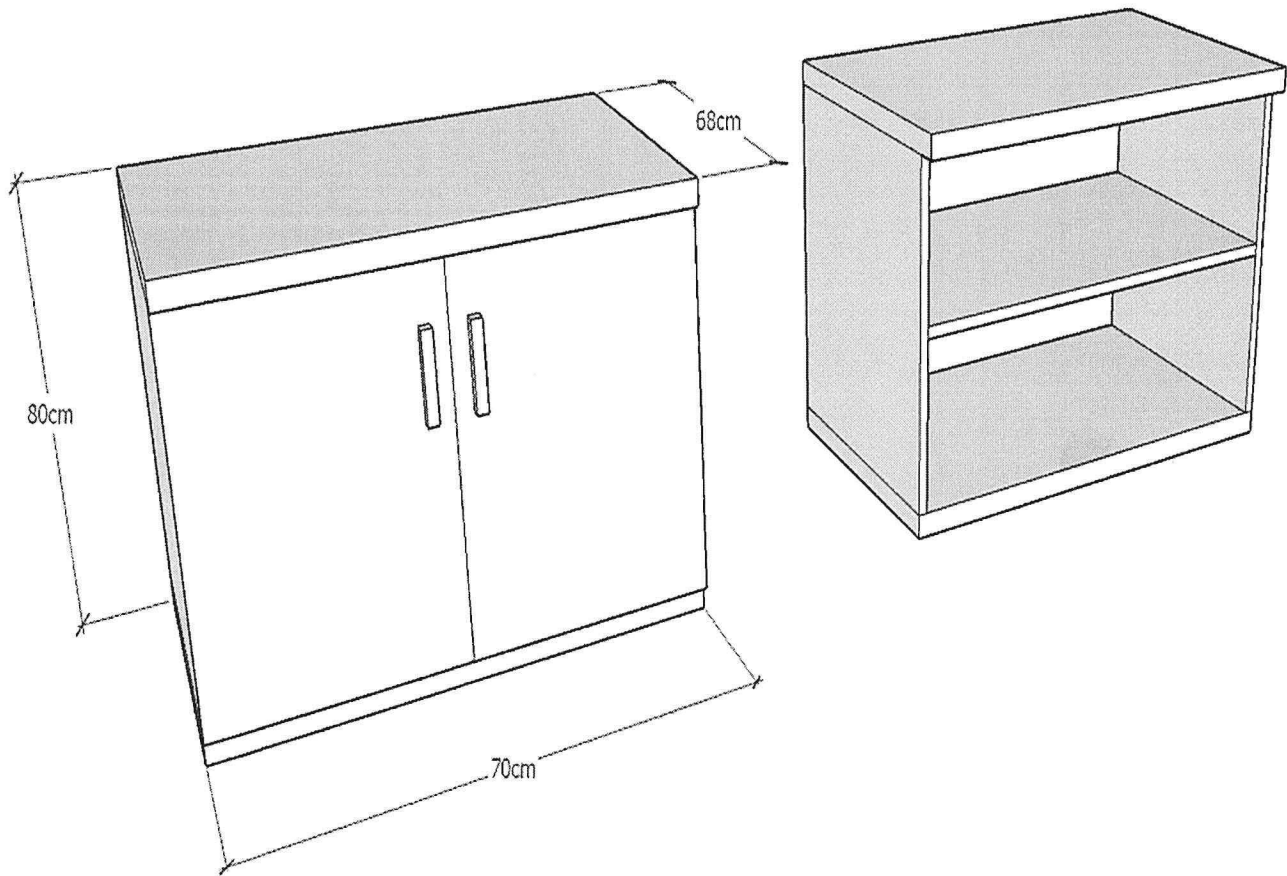

KOLOR NOWYCH MEBLI DOSTOSOWAĆ DO
ISTNIEJĄCYCH MEBLI

BEZWGLĘDNIIE SPRAWDZIĆ POMIARY W NATURZE
PRZED WYKONANIEM MEBLI

POKÓJ 115

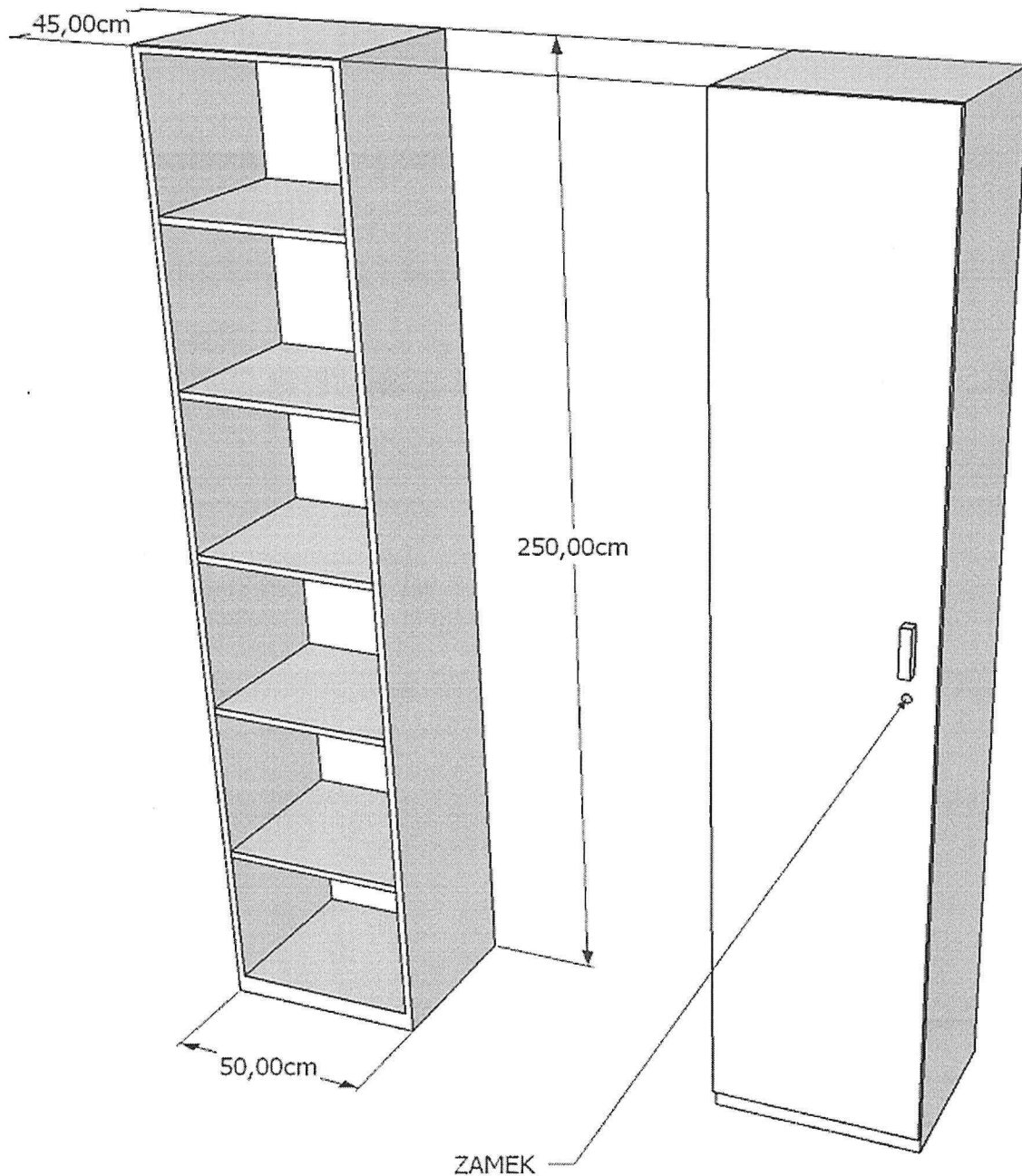

KOLOR NOWYCH MEBLI DOSTOSOWAĆ DO
ISTNIEJĄCYCH MEBLI

BEZWGLĘDNIIE SPRAWDZIĆ POMIARY W NATURZE
PRZED WYKONANIEM MEBLI

POKÓJ 218

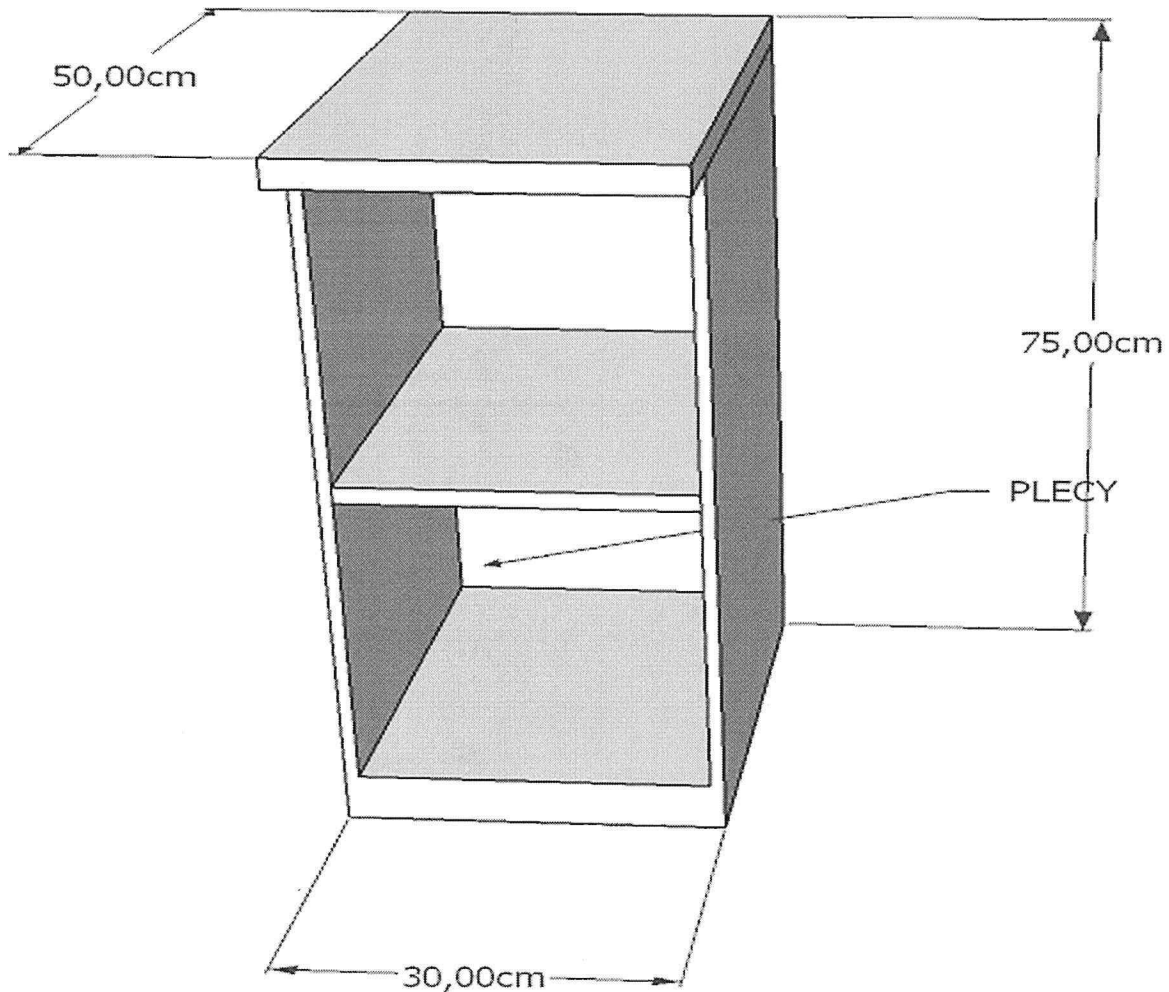

KOLOR NOWYCH MEBLI DOSTOSOWAĆ DO
ISTNIEJĄCYCH MEBLI

BEZWGLĘDNIIE SPRAWDZIĆ POMIARY W NATURZE
PRZED WYKONANIEM MEBLI